

KS KÄÄNTYVÄKÄRKINEN KUORMAUSSILTA

KS-sähköhydraulinen kuormaussilta on ratkaisu vaativiin kohteisiin, joissa on tiheä käyttöaste tai suuret taakat.

Koko

KS-kuormaussiltaa valmistetaan neljällä eri kantokyvyllä: 6000, 10 000, 15 000 ja 20 000 kg.

Edut

- Tasaa joustavasti laiturin ja ajoneuvon välisen korkeuseron
- Tehostaa kuljetuskaluston käyttöä nopeuttamalla lastaustoimintaa
- Lisää työturvallisuutta



Turvallisuus

- KS-kuormaussillat valmistetaan turvallisuusstandardin SFS-EN 1398 mukaan
- Helppo ja selkeäkäyttöinen painonappiohjaus
- Koko maan kattava asennus-, tarkastus- ja huoltoverkosto

Tekniset tiedot

Malli	KS-60	KS-100	KS-150	KS-200
Sillan kantavuus (kg)	6000	10000	15000	20000
Moottoriteho (kW)	1,5			
Jännite (V)	400/230/24			

Lisävarusteita

- Kansilevyn lämpöeristys
- Kansilevyn äänieristys
- Asiakaskohtaiset mitoitus
- Liittymiset kiinteistöautomaatiikkaan
- RHS-ulokekehikko
- Kuormaustilaelementti
- Opastevalot
- Eri värejä
- 500 V sähköjärjestelmä
- Kehysversio vanhoihin perustuksiin (ei tarvita betonitöitä)



KS KUORMAUSSILLAN MITOITUS

Kannen pituus A (mm)	2000	2450	3000
Kärjen pituus B (mm)		400	
Kokonaispituus C (mm)	2400	2850	3400
Leveys vakio (mm)		2000	
Tasaus ylös D (mm)	300	350	400
Tasaus alas E (mm)	330	330	330
Rakennekorkeus F (mm)	600	600	600

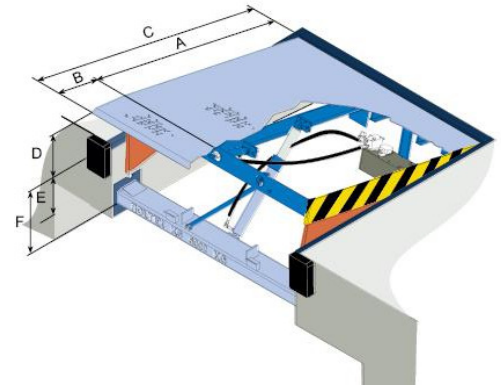

Työsuojeluviranomaisten suurin suosittelema
kuormauskaltevuus 1:8 (12,5 %)
Vakioväri RAL 5005
Muut pituudet ja leveydet tilauksesta

KS KUORMAUSSILLAN PERUSTUS

Malli	Kuormaussillan kantavuus (kg)	F1 (kN)	F2 (kN)
KS-60	6000	100	80
KS-100	10000	130	120
KS-150	15000	200	170

Kuormaussillan pituus (mm)	A1 (mm)	B1 (mm)	L (mm)
2000	2060	1710	1760
2450	2510	2160	2210
3000	3060	2710	2760

BETONIPERUSTUS

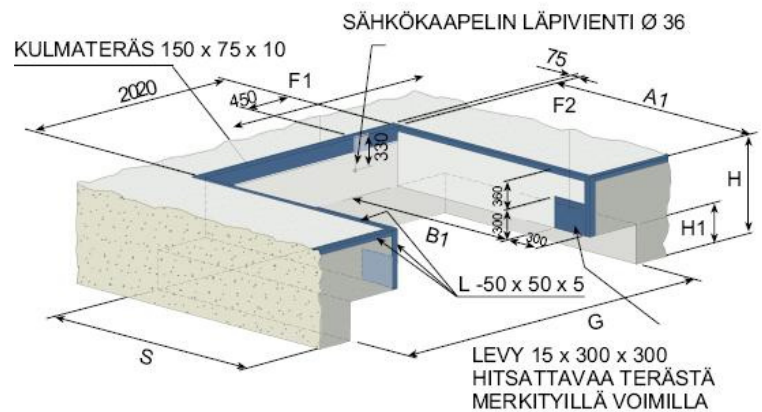

H = Laiturikorkeus
H1 = Perälautanostimen tilan vaatima korkeus;
min. 400 mm
G = Perälautanostimen vaatima tilan leveys;
min. 3000 mm
S = Perälautanostimen vaatima tilan syvyys;
suositamme min. 2500 mm

RHS ULOKEKEHIKON POHJAPERUSTUS

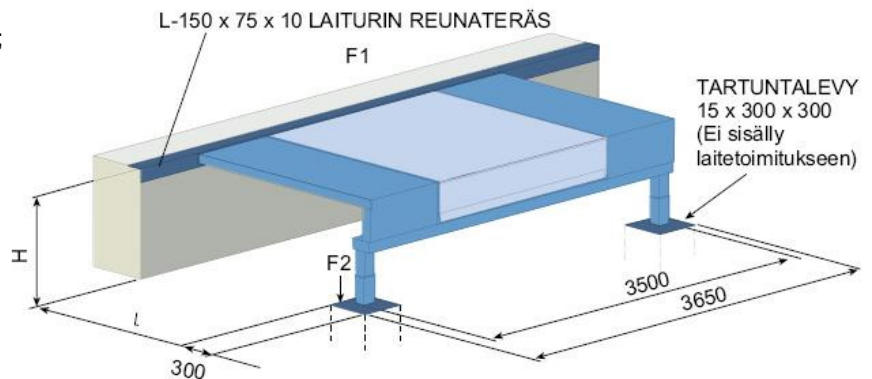

Pidätämme oikeuden teknisiin muutoksiin.



PL 202, 01741 VANTAA
Puh. +358- 020 750 5000
Fax. +358- 020 750 5030
E-mail: roltex@roltex.fi
Internet: www.roltex.fi